

Schaltpläne und Fehlersuche Wechselsprechanlagen

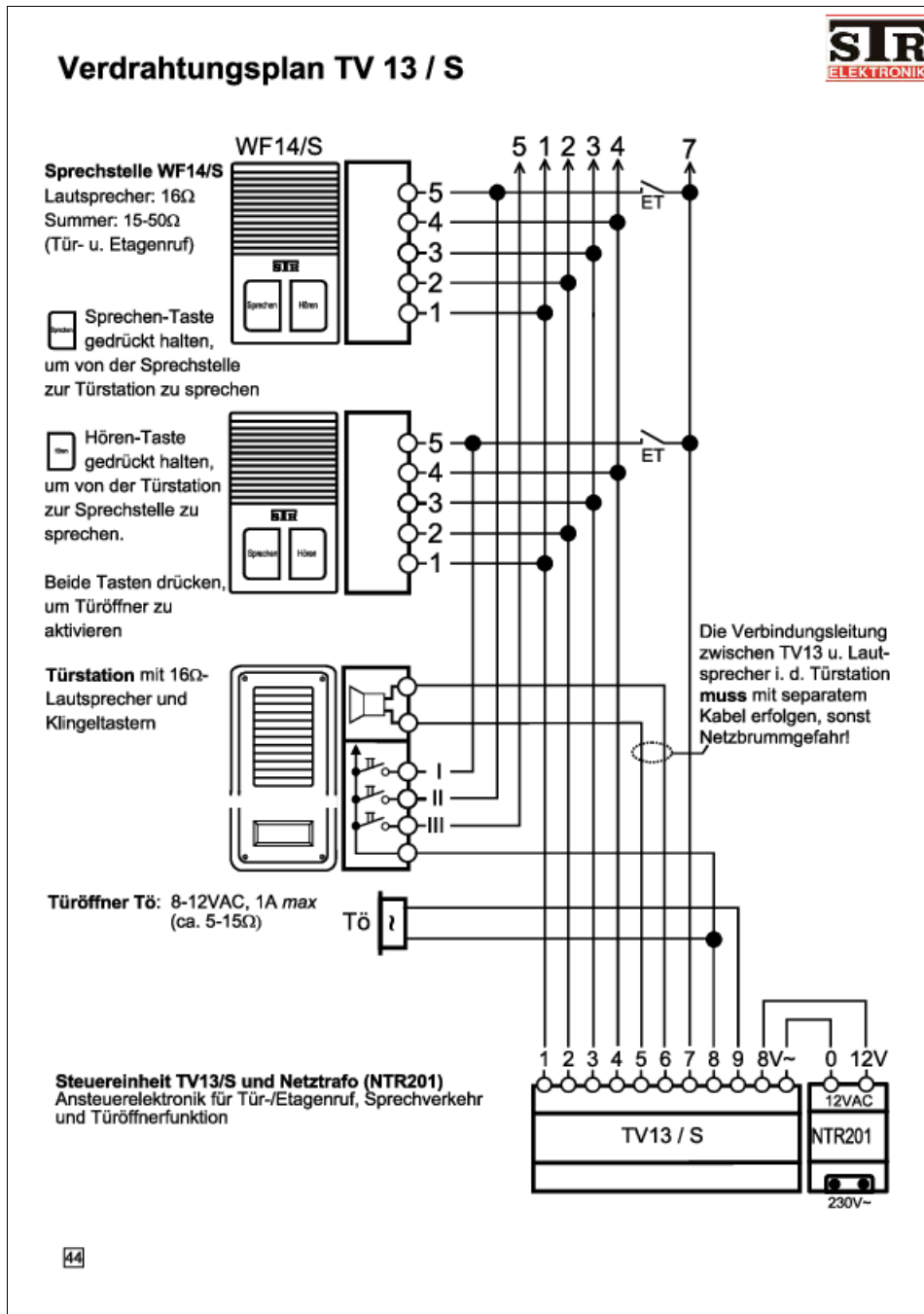

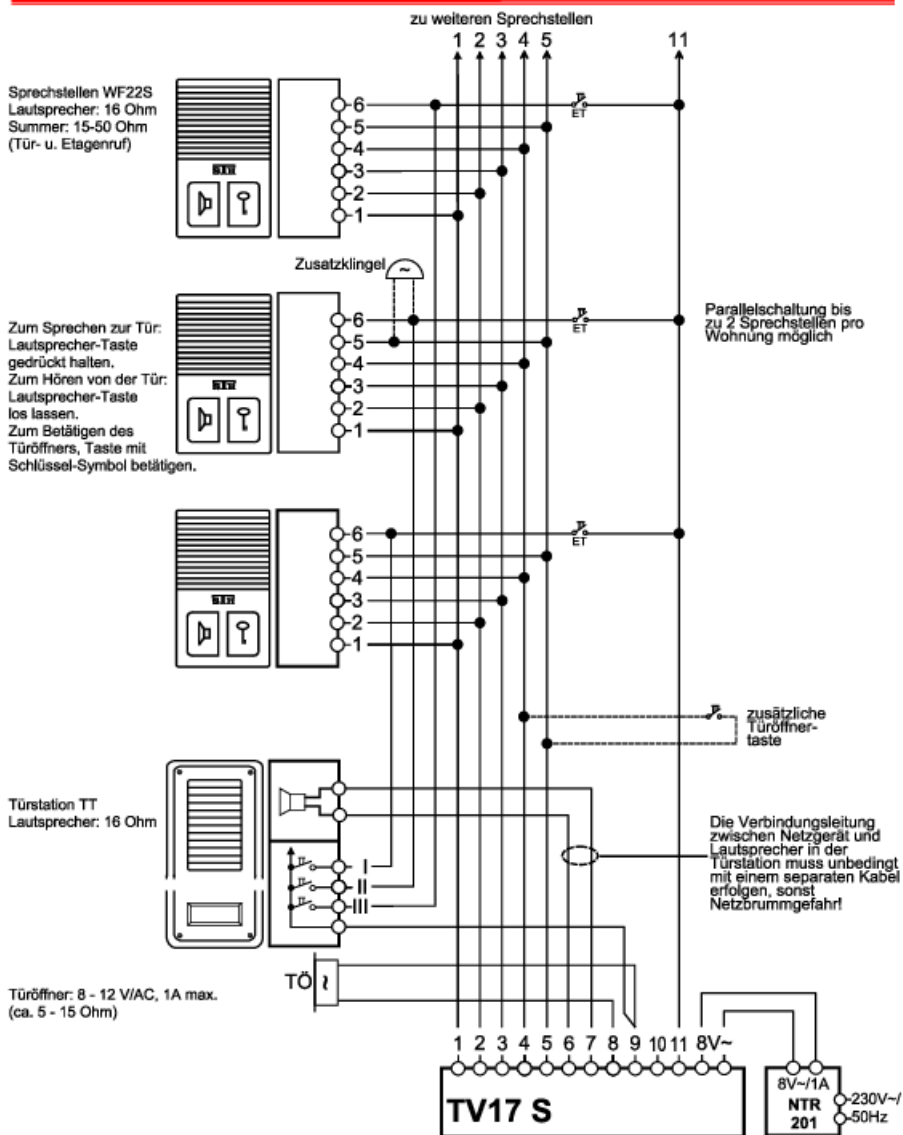

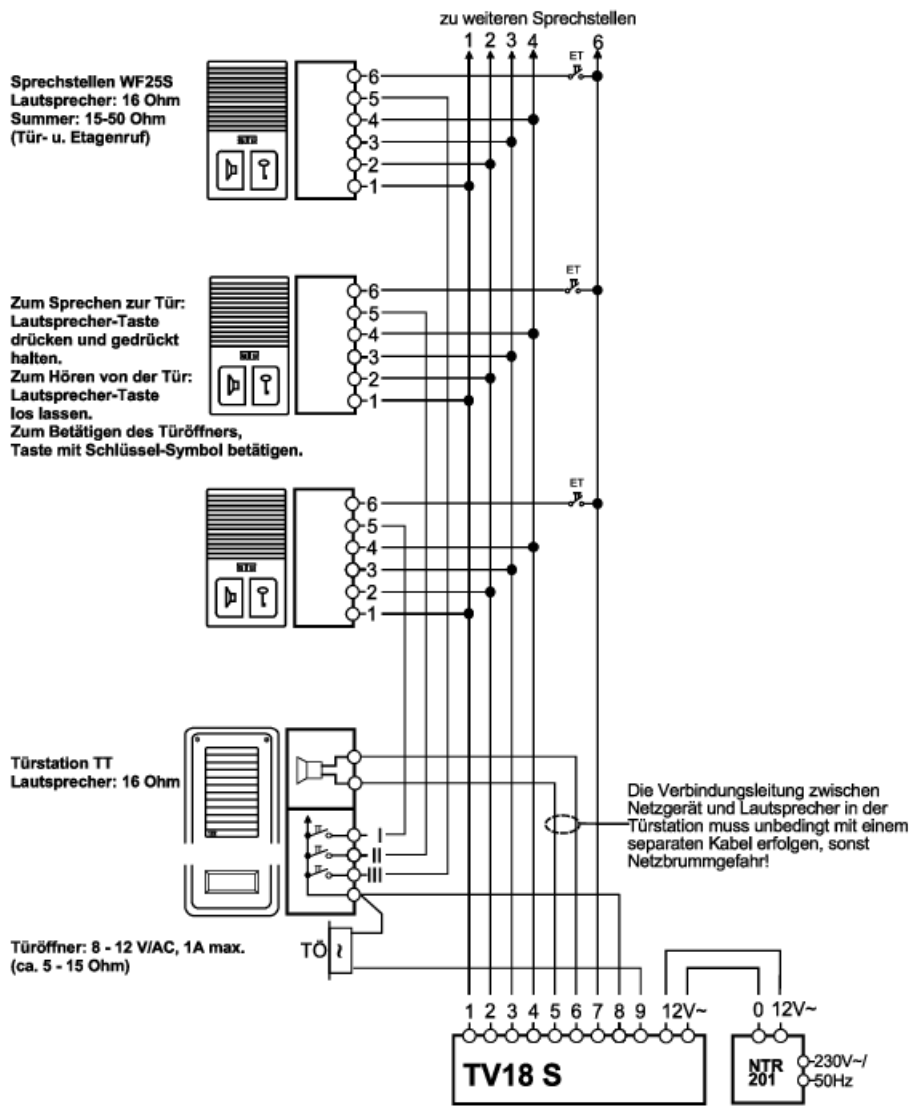

Verdrahtungsplan TV 20 / S

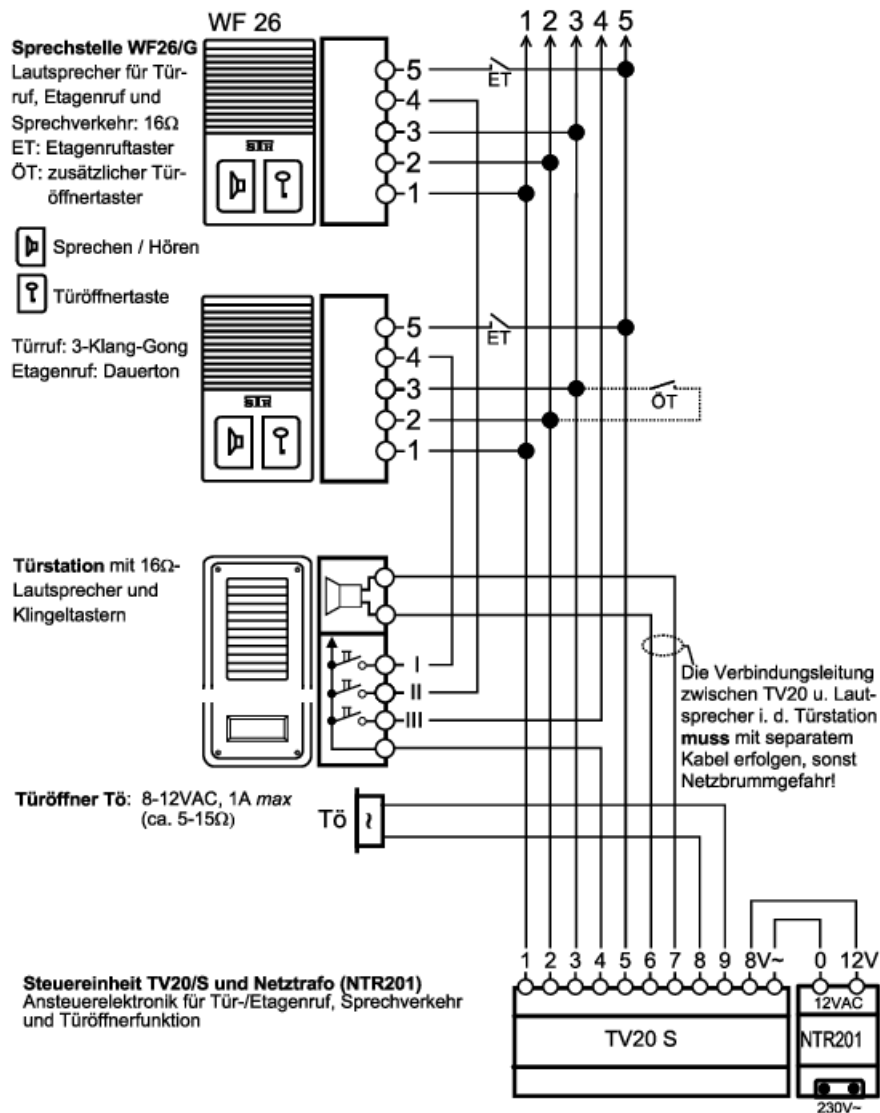

Verdrahtungsplan TV 32 / S

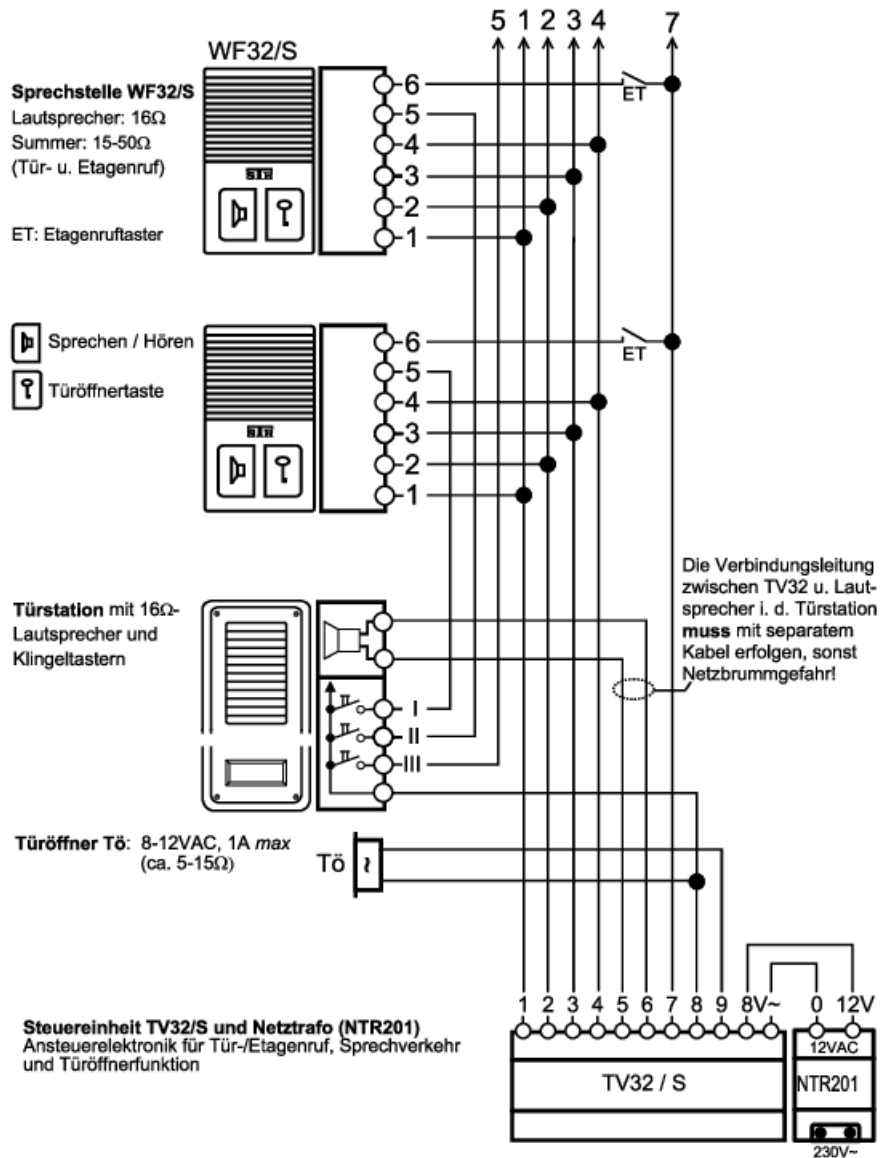

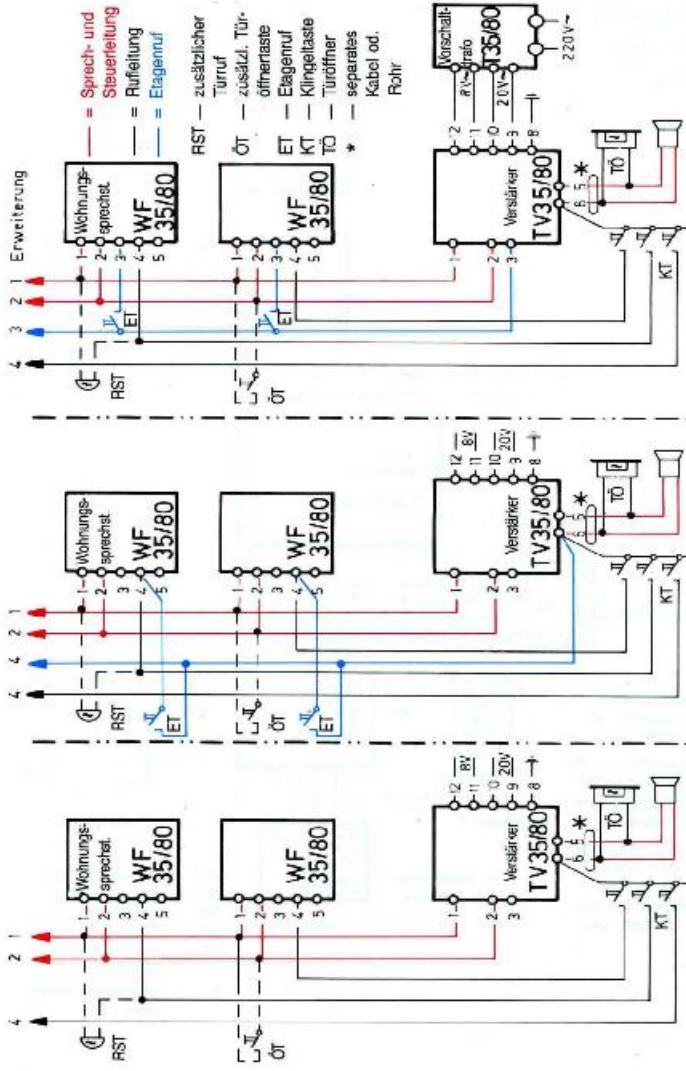

Anschlußplan TV 35/80
 - mit Etagenruf und Rufunterscheidung -
 Türstücken dürfen nicht durch das Sprech-
 säulenkabel geschaltet sein.
 Für die Belüftung der Türstation separat
 Triob verwenden.

Anschlußplan TV 35/80
 - mit Etagenruf - und ohne Rufunterscheidung
 Beim System TV 35/80 nur den speziellen Vor-
 schalttriob und Lautsprecherersatz (LE 35/80)
 verwenden.
 Eine Nichtbeschichtung kann zur Zerstörung des
 Verstärkers führen.

Anschlußplan TV 35/80
 - ohne Etagenruf -
Achtung!
 Gilt für alle 3 Schaltverfahren

21.01.2025

<https://www.str-elektronik.de/downloads/schaltplaene-und-fehlersuche-wechselsprechanlagen>